

mestic®

Coffee maker 6-cup MK-60

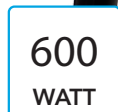
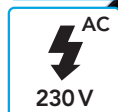

COFFEE
like HOME

Instruction for use **EN**

Gebruiksaanwijzing **NL**

Mode d'emploi **FR**

Bedienungshinweise **DE**

SMART ADVENTURE

mestic®

Coffee maker 6-cup MK-60

MK-60
Coffee maker

1. Reservoirdeksel
2. Waterreservoir
3. Waterniveau indicator
4. Voetstuk
5. Aan/uit-schakelaar
6. Kan
7. Zwenkfilter
8. Filterhouder



Belangrijke veiligheidsvoorschriften

Bij het gebruik van elektrische apparaten moeten algemene veiligheidsvoorschriften altijd worden gevolgd om het risico op brand, elektrische schokken en/of persoonlijk letsel te beperken.

1. Lees alle voorschriften.
2. Zorg ervoor dat de netspanning overeenkomt met de spanning die wordt vermeld op het typeplaatje van het koffiezetapparaat.
3. Dompel het apparaat, het netsnoer of stekker niet onder in water of andere vloeistoffen.
4. Trek de stekker uit het stopcontact wanneer u het apparaat niet gebruikt of voordat u het reinigt.
5. Gebruik geen apparaten met een beschadigd snoer of beschadigde stekker of die zich abnormaal gedragen. Als het netsnoer is beschadigd, moet het worden vervangen door de fabrikant, de dichtstbijzijnde onderhoudsvertegenwoordiger of een gekwalificeerd persoon.
6. Het gebruik van niet-originele accessoires wordt niet aanbevolen door de fabrikant van het apparaat. Dit kan leiden tot brand, elektrische schokken en/of persoonlijk letsel.
7. Laat het snoer niet over de rand van een tafel of aanrecht hangen of een heet oppervlak aanraken.
8. Om het apparaat los te koppelen, haalt u de stekker uit het stopcontact. Trek altijd aan de stekker; trek nooit aan het snoer.
9. Gebruik het apparaat niet voor andere doeleinden dan het beoogde gebruik en plaats het in een droge omgeving.
10. Laat het koffiezetapparaat niet onbeheerd achter terwijl het in werking is; het apparaat mag niet worden gebruikt door kinderen.
11. Let erop dat u zich niet verbrandt aan stoom.
12. Raak het heet oppervlak niet aan. Gebruik alleen de handgrepen of knoppen.
13. Gebruik het apparaat nooit als de kan tekenen van barsten vertoont. Gebruik alleen deze kan bij dit apparaat. Wees voorzichtig; de kan is zeer breekbaar.
14. Gebruik nooit uw koffiezetapparaat zonder water.
15. Plaats het apparaat op een tafel of vlak oppervlak.
16. Gebruik het apparaat niet buitenshuis.
17. Bewaar deze voorschriften.
18. Dit apparaat is niet bedoeld om te worden gebruikt door personen (inclusief kinderen) met beperkte lichamelijke, zintuiglijke of geestelijke vermogens of onvoldoende ervaring en kennis, tenzij ze worden begeleid of instructies hebben gekregen over hoe het apparaat te gebruiken door een persoon die verantwoordelijk is voor hun veiligheid.
19. Kinderen moeten onder toezicht staan om ervoor te zorgen dat ze niet met het apparaat spelen.

Uw koffiezetapparaat

Bestudeer deze handleiding voordat u het koffiezetapparaat gebruikt. Door deze zorgvuldig te volgen en speciale aandacht te besteden aan de veiligheidsvoorschriften, zult u dit koffiezetapparaat de komende jaren kunnen gebruiken om perfecte koffie te zetten.

Voordat u het apparaat voor de eerste keer gebruikt

1. Voordat u koffie zet, moet u het koffiezetapparaat één keer met water gebruiken (zonder koffie of filterpapier).
2. Steek de stekker in het stopcontact.
3. Vul de kan met water, draai het reservoirdeksel open, giet water met een kopje in het waterreservoir en draai het reservoirdeksel terug naar zijn oorspronkelijke positie.
4. Plaats de kan in haar oorspronkelijke positie.
5. Start het koffiezetproces door op de aan/uit-knop te drukken.

Om koffie te zetten

1. Open het reservoirdeksel en vul het waterreservoir met het gewenste aantal kopjes water.
2. Zorg ervoor dat het waterniveau niet boven het maximumniveau in het waterreservoir komt.
3. Sluit het reservoir.
4. De waterniveau-indicator geeft het aantal kopjes aan

5. Open het trechterdeksel en doe de benodigde gemalen koffie in het permanente filter of het juiste papierfilter om koffie te zetten. (Neem ongeveer 6-7 gram fijn gemalen koffie per kopje.)
6. Plaats de trechter terug.
7. Zorg ervoor dat de kan juist is geplaatst.
8. Schakel het apparaat in; het controlelampje gaat branden en geeft aan dat het apparaat is ingeschakeld.
9. Na het koffiezetten houdt het koffiezetapparaat de koffie nog 30 minuten warm.
10. Het koffiezetapparaat wordt na 40 minuten uitgeschakeld (berekend vanaf het "inschakelen" van het koffiezetapparaat).

Reiniging En Onderhoud

- Haal de stekker uit het stopcontact.
- Dompel het apparaat nooit onder in water.
- Reinig het apparaat alleen met een droge doek.
- De kan kan worden gereinigd met warm water, wat afwasmiddel en een zachte borstel. Plaats de kan niet in de vaatwasser.

Ontkalken

Om ervoor te zorgen dat uw koffiezetapparaat steeds perfecte koffie maakt, moet u deze van tijd tot tijd ontkalken.. Met welke regelmaat u dit moet doen, hangt af van hoe hard het water is en hoe vaak u het koffiezetapparaat gebruikt. Als u de het koffiezetapparaat een of twee keer per dag gebruikt, moeten de volgende richtlijnen voor het ontkalken worden gevolgd.

- Zacht water: elke 6 maanden.
- Hard water: elke 2-3 maanden.
- Halfhard water: elke 6-8 weken.

Als de tijd om een kan koffie te zetten plotseling verdubbelt, wordt het aanbevolen om het koffiezetapparaat te ontkalken. Hoe harder het water in uw omgeving is, hoe vaker het koffiezetapparaat moet worden ontkalkt. U kunt de hardheid van het water opvragen bij uw plaatselijk waterleidingbedrijf.

Milieutip

Wanneer een elektronisch apparaat niet meer werkt, moet het op een manier worden verwijderd die zo weinig mogelijk schade aan het milieu wordt toebringt. Het apparaat moet worden verwijderd volgens de plaatselijke regelgeving in uw gemeente. In de meeste gevallen kunt u het apparaat verwijderen in uw plaatselijk recyclingcentrum.

Koffiepoeder en koffiefilters kunnen in een compostcontainer worden weggegooid.

LET OP:

- De elektrische spanning moet overeenkomen met de spanning op het etiket aan de onderzijde van het apparaat.
- Gebruik alleen koud water!
- Tijdens het koffiezetten, zorgt u ervoor dat de kan in de juiste positie is geplaatst.
- Tussen verschillende koffiezetprocessen schakelt u het apparaat uit en laat u het gedurende 5 minuten afkoelen. Vul het daarna op met koud water.
- Na het koffiezetproces schakelt u het apparaat uit.
- Haal de stekker uit het stopcontact voordat u het apparaat reinigt.
- Houd het apparaat buiten het bereik van kinderen.
- Om het apparaat uit te schakelen, gebruikt u de aan/uit-schakelaar.
- Wanneer controlelampje uitgaat, betekent dit dat het apparaat is uitgeschakeld.

Wat de garantie niet dekt

- Als bovenstaande punten niet in acht worden genomen.
- Als het apparaat niet goed wordt onderhouden, of als het met opzet of op een andere manier wordt beschadigd.
- Fouten of storingen als gevolg van storingen in het elektriciteitsnet.
- Als het apparaat op welke manier dan ook wordt gerepareerd, aangepast of gewijzigd door een persoon die daartoe niet bevoegd is.
- Repareer het netsnoer niet zelf of gebruik het product niet als het netsnoer is beschadigd en neem onmiddellijk contact op met de onderhoudsvertegenwoordiger of het onderhoudscentrum.



Correcte wegwerp wijze van dit product.

Dit symbool betekent dat dit product niet bij het gewone huishoudelijk afval mag worden weggegooid (2012/19/EU). Om mogelijke schade te voorkomen aan de omgeving of menselijk gezondheid van ongecontroleerd afvalverwijdering, recycle het verantwoord om duurzame hergebruik van materiële hulpbronnen te bevorderen. Om je gebruikte apparaat terug te brengen, lees de garantievoorwaarden van waar het product gekocht is. Zij kunnen het product terugnemen voor omgevingsveilige recycling.

Conformiteitsverklaring

Hiermee verklaart Gimeg Nederland B.V., dat het apparaat MK-60, voldoet aan de basiseisen en andere relevante voorschriften die in de Europese richtlijn voor elektromagnetische compatibiliteit (2004/108/EC) en laagspanningsrichtlijn (2014/35/EU) worden genoemd. Een volledige conformiteitsverklaring kunt u aanvragen op het adres dat op de achterzijde is vermeld.

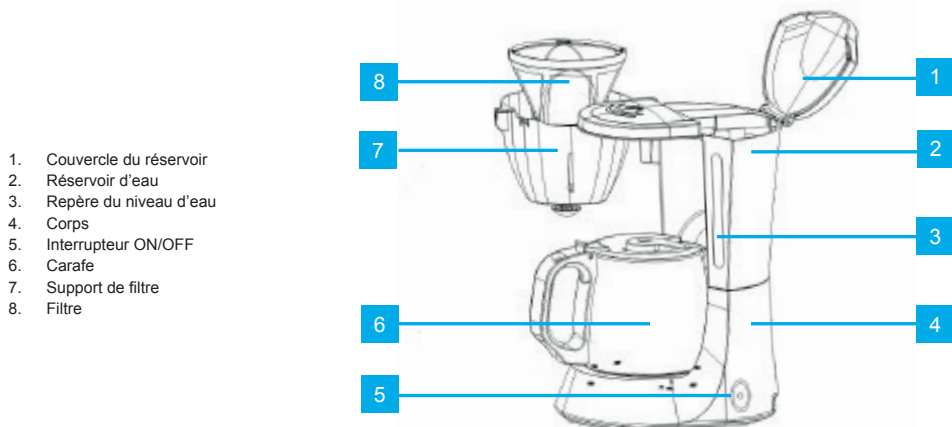

Mesures de sécurité importantes:

Lorsque vous utilisez des appareils électriques, des mesures de sécurité de base doivent toujours être respectées afin de réduire tout risque d'incendie, de choc électrique et/ou de blessure.

1. Lisez entièrement les instructions.
2. Assurez-vous que la tension de sortie correspond à la tension indiquée sur la plaque signalétique de la machine à café.
3. Ne plongez pas l'appareil, son cordon ou sa fiche dans un quelconque liquide.
4. Débranchez l'appareil lorsqu'il n'est pas utilisé et avant le nettoyage.
5. N'utilisez pas un appareil ayant une fiche ou un cordon endommagé, ou dans un état anormal. Si son principal cordon est endommagé, il doit être remplacé par le fabricant, l'agent de service le plus proche ou par une personne qualifiée.
6. L'utilisation d'accessoires n'est pas recommandée par le fabricant de l'appareil. Cela pourrait provoquer une incendie, un choc électrique et/ou des blessures.
7. Ne laissez pas le cordon pendre de la table ou du comptoir, ni toucher une surface chaude.
8. Pour débrancher, retirez la fiche de la prise murale. Toujours tenir la fiche fermement; ne jamais tirer sur le cordon.
9. N'utilisez l'appareil qu'aux fins prévues et placez-le dans un environnement sec.
10. Ne laissez pas la cafetière sans surveillance lorsqu'elle est en marche; l'appareil ne doit pas être utilisé par des enfants.
11. Veillez à ne pas être brûlés par la vapeur.
12. Ne touchez pas la surface chauffante. Servez-vous uniquement des poignées ou des pommeaux.
13. N'utilisez jamais l'appareil si la carafe présente des signes de fissures. Utilisez uniquement la carafe fournie avec cet appareil. Utilisez avec soin, car la carafe est très fragile.
14. N'utilisez jamais votre cafetière sans eau à l'intérieur.
15. Posez l'appareil sur une table ou une surface plane.
16. N'utilisez pas l'appareil en plein air.
17. Conservez ce mode d'emploi pour un usage ultérieur.
18. Cet appareil ne doit en aucun cas être utilisé par des personnes (y compris des enfants) dont les capacités physiques, sensorielles ou mentales sont réduites ou par des personnes qui manquent d'expérience et de connaissance, sauf si celles-ci ont été formées à l'utilisation de l'appareil par une personne responsable de leur sécurité.
19. Les enfants doivent être surveillés en tout temps afin de s'assurer qu'ils ne jouent pas avec l'appareil

Votre cafetière

Veillez lire attentivement ces consignes avant d'utiliser la cafetière. En accordant une attention particulière aux consignes de sécurité, vous vous assurez que cette cafetière produira un café excellent pendant les années à venir.

Utilisation de l'appareil pour la première fois

1. Lors de la première utilisation, vous devez remplir la cafetière d'eau uniquement (sans café ou papier filtre).
2. Insérez la fiche dans la prise murale.
3. Remplissez la carafe d'eau froide, tournez pour ouvrir le couvercle de réservoir, versez l'eau de la carafe dans le réservoir, puis placez à nouveau le couvercle de réservoir à sa position originale.
4. Placez la carafe dans sa position initiale.
5. Lancez le processus de brassage en appuyant sur l'interrupteur ON/OFF.

Pour préparer du café

1. Ouvrir le couvercle de réservoir et versez l'eau et le café en vous assurant que la quantité de café est proportionnelle à la quantité d'eau.
2. Assurez-vous que le niveau d'eau ne dépasse pas le repère de niveau d'eau supérieur gravé sur le réservoir.
3. Remplacez le couvercle de réservoir à sa position initiale.
4. Le repère du niveau d'eau indique le nombre de tasses.

5. Pour ouvrir le couvercle de l'entonnoir, versez autant de café moulu que vous le souhaitez dans le filtre permanent ou le papier filtre approprié. (Prenez 6 - 7 cuillères de café finement broyé dans une tasse).
6. Remplacez le couvercle de l'entonnoir à sa position initiale.
7. Assurez-vous que la carafe est correctement positionnée.
8. Mettez l'appareil en marche; le voyant principal s'allume, indiquant que l'appareil est allumé.
9. Après le processus de brassage, la cafetière restera chaude pendant 30 min.
10. La cafetière s'éteindra automatiquement après 40 min (calculées à partir du temps de « mise en marche » de la cafetière).

Nettoyage et entretien

- Débranchez l'appareil.
- Ne plongez jamais l'appareil dans de l'eau.
- Nettoyez l'appareil à l'aide d'un chiffon sec uniquement.
- La carafe peut être nettoyée avec de l'eau chaude, un peu de liquide vaisselle et une brosse douce. Ne pas nettoyer la carafe dans un lave-vaisselle.

Détartrage

Pour vous assurer que votre cafetière produira du bon café, vous devrez la détartrer de temps à autre. La fréquence de détartrage dépendra de la disponibilité de l'eau dans votre domicile/service, et de la fréquence d'utilisation de la cafetière. Si vous utilisez votre cafetière une ou deux fois par jour, les consignes de détartrage suivantes doivent être respectées :

- Lavage à l'eau douce tous les 6 mois.
- Lavage à l'eau simple, tous les 2 - 3 mois.
- Lavage à l'eau dure, tous les 6 - 8 semaines.

Si le temps qu'il faut pour préparer une tasse de café augmente brutalement, il est recommandé que la cafetière soit détartrée. Moins l'eau est disponible dans votre région, plus souvent la cafetière doit être détartrée. Contactez votre compagnie d'approvisionnement en eau pour en savoir davantage sur les problèmes d'eau dans votre région.

Considérations environnementales

Un appareil électronique, lorsqu'il ne fonctionne plus, doit être éliminé avec le moins de dommages possibles causés à l'environnement. L'appareil doit être éliminé conformément à la réglementation en vigueur dans votre municipalité. Dans la plupart des cas, vous pouvez éliminer l'appareil dans votre centre de recyclage local.

Les marcs de café ainsi que les filtres à café peuvent être éliminés dans un bac à compost.

Mise en garde

- La tension électrique doit correspondre à la tension indiquée sur l'étiquette sur le fond de l'appareil.
- Utilisez uniquement de l'eau froide!
- Assurez-vous que la carafe est correctement disposée lors de la préparation du café.
- Entre les cycles de brassage, éteignez l'appareil et laissez-le refroidir pendant environ 5 minutes. Puis remplissez avec de l'eau froide.
- Après le brassage, éteignez toujours l'appareil.
- Débranchez l'appareil avant de le nettoyer.
- Tenez l'appareil hors de portée des enfants.
- Pour éteindre l'appareil, utilisez l'interrupteur On / Off.
- Lorsque la lampe témoin s'éteint, cela signifie que la machine est éteinte.

La garantie ne s'applique pas

- Si les remarques ci-dessus n'ont pas été observées.
- Si l'appareil n'a pas été correctement entretenu, s'il y a eu usage de force, ou s'il a été endommagé de toute autre manière.
- En cas d'erreurs ou de pannes dues à des défaillances du système de distribution.
- Si l'appareil a été réparé ou modifié ou altéré de quelque façon par toute personne non dûment autorisée.
- Ne réparez pas le cordon d'alimentation vous-même, ou n'utilisez plus l'appareil en cas de dommages sur le cordon d'alimentation, et veuillez immédiatement prendre attache avec l'agent ou Centre de service désigné.



Recyclage

Ce produit porte le symbole de tri sélectif pour le matériel électrique et électronique de rebut. Cela signifie que le produit doit être manipulé conformément à la Directive 2002/96/CE du Parlement européen relative aux déchets d'équipements électriques et électroniques. Pour des informations complémentaires, contactez vos autorités locales ou régionales. Les produits électroniques non inclus dans le processus de tri sélectif sont potentiellement dangereux pour l'environnement et la santé humaine en raison de la présence de substances dangereuses.

Déclaration de conformité

Commandes Gimeg Pays-Bas B.V. déclare que l'appareil MK-60 applique à toutes les exigences de base et autres règlements pertinents énumérés dans la directive européenne sur la compatibilité électromagnétique (2004/108/EC) et la directive basse tension (2014/35/EU). Si vous avez besoin d'une déclaration de conformité complète, vous pouvez contacter l'adresse indiquée au dos de ce manuel.



1. Tank cover
2. Water tank
3. Waterlevel gauge
4. Body
5. ON/OFF Switch
6. Carafe
7. Filter
8. Funnel

Important safety notice

When using electrical appliances, basic safety precautions should always be followed to reduce the risk of fire, electrical shock and/or personal injury.

1. Read all instructions.
2. Make sure that your outlet voltage corresponds to the voltage stated on the rating label of the coffee maker.
3. Do not put the appliance, the power cable or the plug in water or any other liquid.
4. Unplug from outlet when not in use and before cleaning.
5. Do not operate any appliance with a damaged cord or plug, or in abnormal state. If the main cord is damaged, it must be replaced by the manufacturer, the nearest service agent or a similarly qualified person.
6. The use of accessory is not recommended by the appliance manufacturer. It may result in fire, electric shock and/or personal injury.
7. Do not let cord hang over edge of table or counter, or touch hot surface.
8. To disconnect, remove plug from wall outlet. Always hold the plug; never pull the cord.
9. Do not use the appliance for other than its intended use and place it in a dry environment.
10. Do not leave the coffee maker unattended while it is operating; the appliance must not be operated by children.
11. Be careful not to get burned by the steam.
12. Do not touch the hot surface. Use handles or knobs only.
13. Never use the appliance if the carafe shows any signs of cracks. Only use the carafe with this appliance. Use carefully, as the carafe is very fragile.
14. Never use your coffee maker without water in it.
15. Make the appliance stand on a table or a flat surface.
16. Do not use outdoors.
17. Save these instructions.
18. This appliance is not intended for use by persons (including children) with reduced physical, sensory or mental capabilities, or lack of experience and knowledge, unless they have been given supervision or instructions concerning use of the appliance by a person responsible for their safety.
19. Children should be supervised to ensure that they do not play with the appliance.

Your coffee maker

Please study these operating instructions before using the coffee maker. By following them carefully, and by paying special attention to the safety instructions, you will ensure that this coffee maker will go on making perfect coffee for years to come.

Using the machine for the first time

1. Before making coffee you should use the coffee maker once with water only (without coffee or filter paper).
2. Insert the plug into the socket.
3. Fill the carafe with cold water, turn to open the tank cover, pour water from the cup into the water tank, turn back the tank cover in its original position.
4. Place the carafe in its original position.
5. Start the brewing process by pressing the On/Off switch.

To make coffee

1. Open the tank cover and fill the water tank with as much water as cups of coffee are desired.
2. Ensure the water level must not exceed the max level mark inside the water tank.
3. Close the tank cover.
4. The water level display indicates the number of cups.
5. Open the funnel, put as much ground coffee as you need into the permanent filter or proper paper filter before making coffee. (Take 6-7 g medium fine ground coffee per cup).

6. Place back the funnel.
7. Ensure that the carafe is placed properly in its position.
8. Switch on the appliance; the pilot lamp illuminates indicating the unit is on.
9. After the brewing process, the coffee maker will keep warm for 30 min.
10. The coffee maker will automatically switch off after 40 min (calculated from "switching on" of the coffee maker).

Cleaning and maintenance

- Disconnect the appliance.
- Never immerse the appliance in water.
- Clean the appliance with a damp cloth only.
- The carafe can be cleaned with warm water, some washing-up liquid and a soft brush. Do not clean the carafe in a dishwasher.

Descaling

To make sure that your coffee maker goes on producing perfect coffee, you will need to descale it from time to time. Frequency will depend on how hard the water is in your area, and how often you use the coffee maker. If you use your coffee maker once or twice a day, the following guidelines for descaling should be used:

- Soft water, every 6 months.
- Medium water, every 2-3 months.
- Hard water, every 6-8 weeks.

If the time it takes to brew a can of coffee increases suddenly, it is recommended that the coffee maker be descaled. The harder the water is in your area, the more often the coffee maker needs to be descaled. The hardness of the water can be advised at your local waterworks.

Environmental tip

An electronic appliance, when it is no longer capable of functioning, should be disposed with least possible environmental damage. The appliance should be disposed according to the local regulations in your municipality. In most cases, you can discharge the appliance at your local recycling center.

Grounds and coffee filter can be disposed via a compost container.

Caution

- The electrical voltage must correspond with the voltage stated on the label on the bottom of the appliance.
- Use cold water only!
- Ensure the carafe is placed properly in its position when brewing coffee.
- Between the brewing processes, switch off the appliance and let it cool down for about 5 minutes. Then refill with cold water.
- After the brewing process, always switch off the appliance.
- Disconnect the appliance before cleaning.
- Keep the appliance out of reach of children.
- To switch off the appliance, use the On/Off switch.
- The control lamp going out indicates when the machine is off.

Warranty does not cover

- If the above points have not been observed.
- If the appliance has not been properly maintained, if force has been used against it, or if it has been damaged in any other way.
- Errors or faults owing to defects in the distribution system.
- If the appliance has been repaired or modified or changed in any way or by any person not properly authorized.
- Do not repair the power cord by yourself or don't use the product any more in case the power cord is damaged, and please contact the appointed Service Agent or Centre immediately.



Recycling

This product bears the selective sorting symbol for waste electrical and electronic equipment. This means that this product must be handled pursuant to European Directive 2002/96/EC in order to be recycled or dismantled to minimize its impact on the environment. For further information, please contact your local or regional authorities.

Electronic products not included in the selective sorting process are potentially dangerous for the environment and human health due to the presence of hazardous substances.

Declaration of conformity

Hereby Gimeg Nederland B.V. declares that the device MK-60, applies all basic requirements and other relevant regulations listed in the European directive for electromagnetic compatibility (2004/108/EC) and low voltage directive (2014/35/EU). If you require a full declaration of conformity, you can contact the address listed on the backside of this manual

1. Wasserbehälter-abdeckung
2. Wasserbehälter
3. Wasserstandsanzeige
4. Hauptteil
5. An-/aus-schalter
6. Kanne
7. Trichter
8. Filter behälter



Wichtige sicherheitsangaben:

Bei der benutzung von elektrogeräten sollten grundlegende vorsichtsmaßnahmen stets eingehalten werden, um das risiko von brand, elektroshocks und/oder verletzungen zu verringern.

1. Lesen sie alle hinweise.
2. Vergewissern sie sich, dass die spannung ihrer steckdose mit der auf dem etikett auf der kaffeemaschine angegebenen spannung übereinstimmt.
3. Tauchen sie das gerät, das kabel oder den stecker nicht in wasser oder andere flüssigkeiten.
4. Ziehen sie bei nichtbenutzung oder vor der reinigung den stecker aus der steckdose.
5. Bedienen sie kein gerät mit beschädigtem kabel oder stecker oder in abnormen zustand. Sollte das hauptkabel beschädigt sein, muss es durch den hersteller, den nächstgelegenen kundendienst-vertragspartner oder eine andere kundige person ersetzt werden.
6. Die benutzung von zubehör wird vom hersteller des geräts nicht empfohlen. Folgen können brand, elektroshocks oder verletzungen sein.
7. Lassen sie das kabel nicht über die tisch- oder thekenkante hängen oder in kontakt mit einer heißen oberfläche kommen.
8. Zum trennen der verbindung ziehen sie den stecker aus der steckdose. Halten sie dabei stets den stecker, nicht das kabel.
9. Benutzen sie das gerät nicht für einen anderen als den für ihn vorgesehenen zweck und bewahren sie es in einer trockenen umgebung auf.
10. Lassen sie die kaffeemaschine während des gebrauchs nicht unbeaufsichtigt; das gerät darf nicht von kindern bedient werden.
11. Seien sie vor dem dampf vorsichtig, um verbrennungen zu vermeiden.
12. Berühren sie die heiße oberfläche nicht. Benutzen sie ausschließlich die griffe und drehköpfe.
13. Benutzen sie das gerät nie, sollte die kanne irgendwelche spuren von rissen zeigen. Benutzen sie die kanne ausschließlich mit diesem gerät. Benutzen sie sie mit vorsicht, da die kanne sehr zerbrechlich ist.
14. Benutzen sie die kaffeemaschine niemals ohne wasser in ihr.
15. Stellen sie das gerät auf einen tisch oder andere ebene oberflächen.
16. Benutzen sie es nicht im freien.
17. Bewahren sie diese hinweise auf.
18. Dieses gerät ist nicht für bedienung durch personen (einschließlich kindern) mit beeinträchtigungen der körperlichen oder mentalen fähigkeiten, beeinträchtigtger sinneswahrnehmung oder mangel an erfahrung und kenntnissen geeignet, es sei denn, dass sie es unter aufsicht bedienen oder anleitungen zur sicheren benutzung des geräts durch eine für ihre sicherheit verantwortliche person erhalten haben.
19. Kinder sollten beaufsichtigt werden um sicherzustellen, dass sie nicht mit dem gerät spielen.

Ihre kaffeemaschine

Bitte gehen sie diese bedienungsanleitung vor gebrauch der kaffeemaschine durch. Durch ihre genaue befolgung und besondere aufmerksamkeit für die sicherheitshinweise stellen sie sicher, dass diese kaffeemaschine noch viele jahre den besten kaffee spenden wird.

Erstgebrauch der maschine

1. Vor dem kaffeebrühen sollten sie die kaffeemaschine einmal nur mit wasser (ohne kaffee oder filterpapier) laufen lassen.
2. Stecken sie den stecker in die steckdose.
3. Füllen sie die kanne mit kaltem wasser, öffnen sie mit einer drehung die filterabdeckung, gießen sie wasser in den wasserbehälter und stellen sie die filterabdeckung zurück in ihre ausgangsposition.
4. Stellen sie die kanne in ihre ausgangsposition.
5. Durch die betätigung des an-/aus-schalters beginnt das brühen.

Kaffeezubereitung

1. Öffnen sie die Filterabdeckung und füllen sie den wasserbehälter mit so viel wasser, wie sie für die gewünschte anzahl von tassen kaffee benötigen.
2. Stellen sie sicher, dass der wasserstand nicht die maximalmarkierung innerhalb des wasserbehälters übersteigt.
3. Schließen sie die filterabdeckung.

4. Die Wasserstandsanzeige zeigt die Anzahl der Tassen an.
5. Öffnen Sie die Filterbehälter, geben Sie vor dem Brühen so viel Kaffepulver wie Sie benötigen in einen dauerhaften oder einen anderen passenden Papierfilter. (Verwenden Sie 6-7 g mittelfeinen feingemahlene Kaffee pro Tasse).
6. Platzieren Sie die Filterbehälter zurück.
7. Stellen Sie sicher, dass die Kanne in der richtigen Position steht.
8. Schalten Sie das Gerät ein; die Anzeigelampe leuchtet auf und zeigt die Inbetriebnahme an.
9. Nach dem Brühen bleibt die Kaffeemaschine noch 30 Minuten lang warm.
10. Die Kaffeemaschine schaltet sich nach 40 Minuten automatisch ab (vom Einschalten der Maschine an).

Reinigung und Pflege

- Trennen Sie das Gerät von der Stromversorgung.
- Tauchen Sie das Gerät niemals in Wasser.
- Reinigen Sie das Gerät lediglich mit einem feuchten Tuch.
- Die Kanne kann mit warmem Wasser, etwas Waschmittel und einer weichen Bürste gereinigt werden. Reinigen Sie die Kanne nicht in der Geschirrspülmaschine.

Entkalkung

Um sicherzustellen, dass Ihre Kaffeemaschine auch weiterhin den bestmöglichen Kaffee spendet, müssen Sie sie ab und zu entkalken. Die Häufigkeit hängt vom Härtegrad des Wassers in Ihrer Region und vom Nutzungsgrad der Maschine ab. Bei ein- oder zweimaliger Benutzung täglich sollten Sie sich an die folgende Empfehlung für die Entkalkung halten:

- Bei weichem Wasser alle 6 Monate.
- Bei mittelweichem Wasser alle 2-3 Monate.
- Bei hartem Wasser alle 6-8 Wochen.

Sollte die Zeit, die die Maschine zum Kaffeebrühen braucht, plötzlich zunehmen, ist eine Entkalkung empfohlen. Je härter das Wasser in Ihrer Region ist, desto öfter muss die Maschine entkalkt werden. Über den Härtegrad des Wassers können Sie sich bei den Wasserbetrieben bei sich vor Ort informieren.

Tipp zum Umweltschutz

Ein elektrisches Haushaltsgerät sollte nach Ausscheiden aus dem Gebrauch mit so wenig Schaden wie möglich für die Umwelt entsorgt werden. Das Gerät sollte gemäß den örtlichen Vorschriften Ihrer Gemeinde entsorgt werden. In den meisten Fällen kann das Gerät bei Ihrem örtlichen Recycling-Center abgegeben werden.

Kaffeefässer und Filter sind kompostierbar.

Vorsicht

- Die elektrische Spannung muss mit der auf dem Etikett im unteren Bereich des Geräts angegebenen Spannung übereinstimmen.
- Benutzen Sie ausschließlich kaltes Wasser!
- Stellen Sie sicher, dass die Kanne während der Kaffeezubereitung in der richtigen Position steht.
- Stellen Sie das Gerät zwischen den Zubereitungen ab und lassen Sie es etwa 5 Minuten lang abkühlen. Füllen Sie darauf kaltes Wasser nach.
- Schalten Sie das Gerät nach der Zubereitung stets ab.
- Ziehen Sie vor der Reinigung den Stecker aus der Steckdose.
- Halten Sie das Gerät außerhalb der Reichweite von Kindern.
- Zum Abschalten des Geräts benutzen Sie den An-/Aus-Schalter.
- Schaltet sich die Anzeigelampe ab, ist die Maschine ausgeschaltet.

Von der Garantie nicht gedeckte Fälle

- Nichtbeachtung der o.g. Punkte.
- Unsachgemäße Wartung des Produkts, Gewaltanwendung an ihm oder jegliche andere Art von Schaden.
- Durch Defekte im Vertriebssystem verursachte Fehler oder Defekte.
- Reparaturen oder jegliche anderen Modifikationen oder Veränderungen durch Unbefugte.
- Reparieren Sie das Stromkabel nicht selber und benutzen Sie das Produkt bei Schäden am Kabel nicht mehr; wenden Sie sich bitte umgehend an einen Vertrags Kundendienstleister



Richtige Einweg-Methode von diesem Produkt.

Diese Kennzeichnung zeigt an, dass dieses Gerät EU-weit nicht zusammen mit Hausmüll entsorgt werden sollte (2012/19/EU). Zur Vermeidung von möglichen Umwelt- oder Gesundheitsschäden durch unkontrollierte Abfallentsorgung recyceln Sie es verantwortungsvoll zur Förderung einer nachhaltigen Wiederverwendung von Rohstoffen. Nutzen Sie bitte Rückgabe- und Sammelsysteme oder wenden Sie sich an den Einzelhändler, bei dem Sie das Gerät erworben haben, um es zurückzugeben. So kann das Gerät umweltschonend recycelt werden.

Konformitätserklärung

Hiermit erklärt die Firma Gimeg Nederland B.V., dass sich das Gerät MK-60 in Übereinstimmung mit den grundlegenden Anforderungen, der europäischen Richtlinie für elektromagnetische Verträglichkeit (2004/108/EC) und der Niederspannungsrichtlinie (2014/35/EU) befindet. Brauchen Sie eine völlige Konformitätserklärung, bitte nehmen Sie Kontakt auf mit der Adresse am Rückseite diese Bedienungshinweise

mestic®

Importer:
Gimeg Nederland B.V.
Strijkviertel 27
3454 PH De Meern
The Netherlands