

mestic®

Washing machine MW-100



2,0 KG



180

WATT



220-240 V



6,0 KG

CARE for
CLOTHING

Instruction for use **EN**

Gebbruiksaanwijzing **NL**

Mode d'emploi **FR**

Bedienungshinweise **DE**

SMART ADVENTURE

mestic®

Washing machine MW-100

**Washing machine
MW-100**

Algemene veiligheidsinstructies

Dank u voor uw aankoop van deze wasmachine met één trommel.

- Lees deze instructies zorgvuldig om de machine juist te kunnen gebruiken.
- Houd deze handleiding bij de hand voor toekomstige raadpleging.

Wascapaciteit

Buitenafmetingen 395x395x540 mm 350x360x515

Gewicht 5 kg 5 kg

Klasse: ipx4

Onderdelen

1. Wastimerknop
2. Pulsator
3. Wastrommel
4. Basis
5. Netsnoer
6. Afvoerslang
7. Afdekkap
8. Watertoevoerpoort

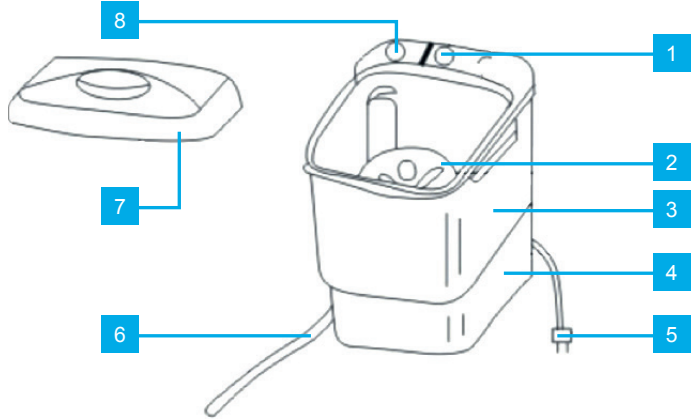

Accessoires

- Watertoevoerslang
- Gebruikshandleiding
- Afvoerslang

Installatie en gebruik

Voor het wassen

1. Plaats de machine op een stevige en vlakke vloer (met een maximale helling van 2 graden). Als de machine niet waterpas staat, kan deze hevige trillingen en lawaai veroorzaken.
2. Hang de afvoerslang op de slanghaak aan de rechterzijde van de machine. Leg de afvoerslang op de grond als u het water wilt afvoeren.
3. Sluit de watertoevoerslang aan. Sluit één rubberen dichting van de watertoevoerslang aan de op de kraan en sluit de andere rubberen dichting aan op de watertoevoerpoort van de machine.
4. Steek de stekker in het stopcontact. In het geval van een 2-aderig netsnoer, zorgt u ervoor dat de aardingsdraad op een geschikte aarding wordt aangesloten. Sluit de aardingsdraad nooit aan op een gasleiding, waterleiding, telefoonkabel of verlichtingsdraad.
5. Controleer het wasgoed. Kijk op het kledinglabel of de kleding kan worden gewassen of niet.

De volgende stukken kunnen niet worden gewassen:

- Dekens
- Kleding met olie en chemische oplosmiddelen
- Stoffen schoenen, enz.

Wasgids

1. Plaats het wasgoed in de wastrommel. Draai de waterkraan open, laat water in de wastrommel lopen volgens de hoeveelheid wasgoed. (De symbolen H.M.L. in de wastrommel staan voor hoog, midden en laag waterniveau.
2. Voeg de juiste hoeveelheid wasmiddel toe. Als er te veel wasmiddel wordt gebruikt, zal het wasgoed niet goed worden gespoeld. Voeg dus de juiste hoeveelheid wasmiddel toe.
3. Draai de knop 'Wastimer' rechtersom naar de gewenste wastijd; het wassen wordt gestart. Selecteer de wastijd afhankelijk van het de hoeveelheid wasgoed en hoe vuil het is. Gewoonlijk is de wastijd voor weinig vuil wasgoed ongeveer 8 minuten, maar voor extreem vuil wasgoed is de wastijd meer dan 12 minuten.
4. Nadat het wassen is voltooid, voert u het water af door de afvoerslang op de grond te leggen. Wring het wasgoed uit en leg het klaar om gespoeld te worden.
5. De wasmachines hebben ventilatieopeningen die niet geblokkeerd mogen worden om oververhitting te voorkomen.

Spoelgids

1. Hang de afvoerslang weer op, plaats droog wasgoed in de trommel en laat daarna water in de trommel lopen tot op het juiste niveau.
2. Selecteer de spoeltijd door de wastimer te verdraaien. Gewoonlijk wordt de spoeltijd ingesteld op ongeveer 5 minuten.
3. Nadat het spoelen is voltooid, voert u het water af door de afvoerslang op de grond te leggen.
4. Herhaal de bovenstaande stappen 2 tot 3 keer.

Onderhoud

1. Wanneer u klaar bent met wassen, haalt u de stekker uit het stopcontact.
2. Veeg de wasmachine schoon en droog met een zachte doek.
3. De trommel moet na het bleken of stijven worden gereinigd, omdat er anders afzettingen worden gevormd.
4. Verwijder de pluïjsjesfilters om deze te reinigen.

Richtlijnen voor veiligheid en duurzaamheid

1. Zorg ervoor dat u voorwerpen, zoals sleutels, pennen en munten, uit het wasgoed haalt.
2. Was vet of geferfd wasgoed apart.
3. Voordat u pluïzig wasgoed wast, draait u deze binnenstebuiten.
4. Was delicate kleding door ze in een waszak te steken.
5. Draai jeans met metalen knoppen of sluitingen en broeken die gemakkelijk pluïzen opvangen binnenstebuiten.
6. Stel de wasmachine niet bloot aan direct zonlicht of regen.
7. Gebruik de wasmachine niet in de buurt van vochtige plekken.
8. Spat geen water op de knoppen.
9. Trek het netsnoer altijd aan de stekker uit het stopcontact; trek nooit aan het snoer.
10. Houd kinderen uit de buurt van de wasmachine.
11. Houd de machine uit de buurt van vuur of warmtebronnen.
12. Veeg de machine niet schoon met vluchtige stoffen, benzine, enz.
13. Laat het water goed uit de afvoerslang lopen.
14. Giet geen water dat warmer is dan 50 °C in de trommel.
15. Gebroken netsnoeren moet door een specialist worden verwijderd.
16. Dit apparaat is niet bestemd voor gebruik door personen (inclusief kinderen) met verminderde lichamelijke, zintuiglijke of geestelijke vermogens of gebrek aan ervaring en kennis, tenzij ze onder toezicht staan of instructies over het gebruik van het apparaat hebben ontvangen door een persoon die verantwoordelijk is voor hun veiligheid.

Problemen oplossen

Probleem	Controle
Wastniet	Stroomstoring? Zekering doorgebrand? Is het netsnoer juist aangesloten op het stopcontact? Is de timer ingesteld?
Geen waterafvoer	Ligt de afvoerslang op de grond? Is de afvoerslang geknikt of ligt ze te hoog? Is de afvoerslang bevroren?
Het wassen is krachteloos	Hebt u teveel kledij in de wasmachine gedaan? Hangt de V-riem te los? Is de spanning te laag?

Elektronische timer

- Bruin
 - Geel
- Condensator**
- Grijs
- Motor**
- Groen / Geel
 - Licht blauw
- Zekering**
- Bruin
 - 220 V
 - 60 Hz

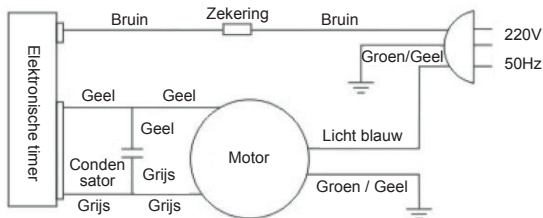

Let op: Voordat u problemen controleert of reparaties uitvoert, haalt u de stekker uit het stopcontact, koppelt u de aardingsdraad los en raakt u deze beiden aan om een panne door statische elektriciteit te voorkomen.



Correcte wegwerp wijze van dit product.

Dit symbool betekent dat dit product niet bij het gewone huishoudelijk afval mag worden weggegooid (2012/19/EU). Om mogelijke schade te voorkomen aan de omgeving of menselijk gezondheid van ongecontroleerd afvalverwijdering, recycle het verantwoord om duurzame hergebruik van materiële hulpbronnen te bevorderen. Om je gebruikte apparaat terug te brengen, lees de garantievoorwaarden van waar het product gekocht is. Zij kunnen het product terugnemen voor omgevingsveilige recycling.

Conformiteitsverklaring

Hiermee verklaart Gimeg Nederland B.V., dat het apparaat MW-100, voldoet aan de basiseisen en andere relevante voorschriften die in de Europese richtlijn voor elektromagnetische compatibiliteit (2004/108/EC) en laagspanningsrichtlijn (2014/35/EU) worden genoemd. Een volledige conformiteitsverklaring kunt u aanvragen op het adres dat op de achterzijde is vermeld.

FRANÇAIS

Installation et fonctionnement

Merci d'avoir acheté le lave-linge à tube unique.

- Veuillez lire attentivement ces instructions pour un bon fonctionnement de l'appareil.
- Gardez ce manuel à portée de main pour une référence ultérieure.

Capacité de lavage

Dimension externe 395*395*540 mm 350*360*515

Poids 5 kg 5 kg

CLASSE : IPX4

Noms des pièces

1. Sélecteur de programmes
2. Pulsateur
3. Cuve de lavage
4. Socle
5. Câble
6. Tuyau de vidange
7. Couvercle
8. Port d'alimentation en eau

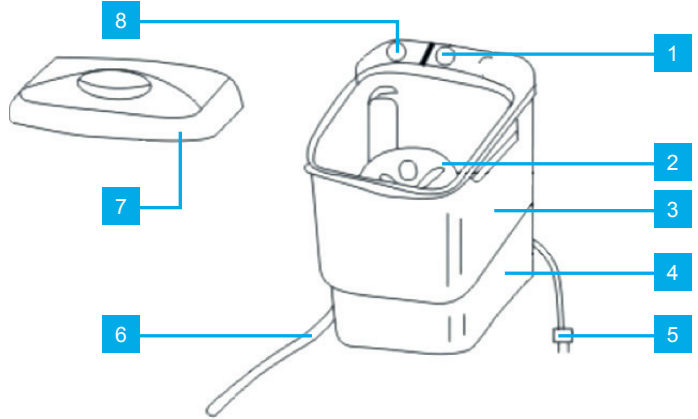

Accessoires

1. Tuyau d'alimentation en eau
2. Guide d'utilisateur
3. Pompe de vidange

Installatie en gebruik

Avant le lavage

1. Placez la machine sur un sol ferme et plat (assurez-vous que l'angle le plus oblique mesure 2°). Si la machine n'est pas nivelée, elle pourrait générer de grandes vibrations ainsi que des bruits.
2. Suspendez le tuyau de vidange au crochet situé du côté droit de l'appareil. Jetez le tuyau de vidange au sol lorsque vous voulez évacuer l'eau.
3. Réglez le tuyau d'alimentation en eau. Raccordez un joint en caoutchouc du tuyau d'alimentation en eau à l'extrémité du robinet, raccordez l'autre joint en caoutchouc au port d'alimentation en eau de la machine.
4. Branchez le cordon d'alimentation à la prise. Dans le cas d'une machine équipée d'un cordon d'alimentation à deux broches, assurez-vous de connecter le fil de mise à la terre à une borne appropriée. Ne jamais brancher le fil de mise à la terre à un tuyau de gaz, un tuyau d'eau, un fil de téléphone ou une tige d'éclairage.
5. Vérifiez la lessive. Sur la base des indications disponibles sur chacun des vêtements, faites le tri des habits qui peuvent être lavés ou non.

Voici quelques exemples de vêtements qui ne peuvent pas être lavés.

- Couverture
- Vêtements imbibés d'huile et de substances chimiques utilisées dans le traitement des sables et des solvants.
- Chaussures en toile/tissu, etc.

Guide de lavage

1. Déposez le linge dans la cuve de lavage. Tournez le robinet, laissez l'eau couler dans la baignoire en fonction du nombre de vêtements à laver (Les marques H.M.L gravées dans la cuve intérieure indiquent les niveaux d'eau Haut, Moyen et Bas).
2. Ajoutez une quantité suffisante de détergent. Si la quantité de détergent est trop grande, le linge ne pourra pas être suffisamment rincé. Par conséquent, ajoutez une quantité appropriée de détergent.
3. Tournez le sélecteur de programmes au temps de lavage de votre choix; le lavage démarrera. Réglez le temps de lavage en fonction du degré de saleté du linge ou de sa quantité. Normalement, le temps de lavage pour un linge pas très sale est de 8 minutes, tandis que le temps de lavage pour un linge extrêmement sale est de 12 minutes.
4. Une fois le lavage terminé, évacuez l'eau en fixant la pompe d'évacuation. Essorez le linge et préparez la machine au rinçage..
5. Les laves-linge sont équipés de conduits d'aération qui ne doivent en aucun cas être bloqués afin d'éviter la surchauffe.

Guide de rinçage

1. Suspendez à nouveau le tuyau de vidange, déposez les habits secs dans la cuve de lavage, puis laissez l'eau couler dans la cuve sèche jusqu'au niveau requis.
2. Réglez le temps de rinçage en tournant le sélecteur de programmes. En général, le temps de rinçage est réglé à environ 5 minutes.
3. Une fois le rinçage terminé, évacuez l'eau en raccordant le conduit d'évacuation et essorez le linge.
4. Répétez les étapes ci-dessus 2 à 3 fois.

Entretien

1. Retirez le cordon d'alimentation après le lavage
2. Essuyez le lave-linge à sec à l'aide d'un chiffon doux.
3. Vous devez nettoyer les cuves de lavage après le blanchiment ou l'amidonage, faute de quoi certains dépôts s'y formeront.
4. Retrait des filtres à charpie pour nettoyage.

Consignes de sécurité et de durabilité

1. Veuillez à ne pas laisser des objets tels que des clés, des broches ou des pièces dans le linge.
2. Lavez le linge recouvert de graisses et de produits chimiques séparément.
3. Lavez le linge délicat en le retournant intérieur - extérieur.
4. Lavez le linge délicat ou enveloppez-les dans une couverture de protection.
5. Lavez les pantalons jean ayant des boutons ou des fermetures métalliques ainsi que les pantalons qui peuvent facilement attraper des peluches à l'envers..
6. N'exposez pas le lave-linge à la lumière directe du soleil ou à la pluie.
7. N'installez jamais la machine sur un sol humide.
8. N'aspergez jamais de l'eau au-dessus ou sur les boutons de commande de l'appareil.
9. Ne touchez jamais la fiche du câble d'alimentation avec des mains mouillées et ne débranchez jamais la machine en tirant sur le cordon d'alimentation.
10. Maintenez les enfants à l'écart de la machine lorsque celle-ci est en marche.
11. Gardez la machine à l'écart de toute source de chaleur ou des flammes.
12. N'essayez pas la machine avec un matériau volatile tel que de l'essence etc.
13. Branchez le tuyau de vidange pour évacuer les eaux utilisées.
14. Ne versez pas une eau ayant une température supérieure à 50 degrés dans la cuve.
15. Les cordons d'alimentation pincés ou endommagés doivent être retirés par un expert.
16. Cet appareil ne doit en aucun cas être utilisé par des personnes (y compris des enfants) dont les capacités physiques, sensorielles ou mentales sont réduites ou par des personnes qui manquent d'expérience et de connaissance, sauf si celles-ci ont été formées à l'utilisation de l'appareil par une personne responsable de leur sécurité.

Dépannage

Problème	Vérification
	Panne de courant ? Fusible grillé ? Le cordon d'alimentation est-il correctement raccordé à la prise de courant ? Avez-vous réglé le sélecteur de programmes ?
	Le tuyau de vidange est-il tendu vers le bas ? Le tuyau de vidange est-il tordu ou le seuil est-il trop élevé ? Le tuyau de vidange est-il congelé ?
	Y a t-il trop d'habits ? La courroie trapézoïdale est-elle trop lâche ? La tension est-elle trop basse ?

Sélecteur de programmes électronique

- Marron
- Jaune
- Condensateur
 - Gris
- Moteur
 - Vert/Jaune
 - Bleu clair
- Fusible
 - Marron
 - 220 V
 - 60 Hz

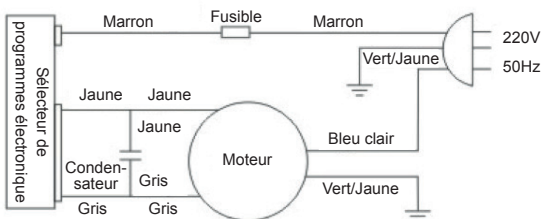

Attention: Avant de vérifier le problème ou de réparer la machine, débranchez et tenez la fiche et le fil de terre afin d'éviter de créer un court-circuit.



Recyclage

Ce produit porte le symbole de tri sélectif pour le matériel électrique et électronique de rebut. Cela signifie que le produit doit être manipulé conformément à la Directive 2002/96/CE du Parlement européen relative aux déchets d'équipements électriques et électroniques. Pour des informations complémentaires, contactez vos autorités locales ou régionales. Les produits électroniques non inclus dans le processus de tri sélectif sont potentiellement dangereux pour l'environnement et la santé humaine en raison de la présence de substances dangereuses.

Déclaration de conformité

Commandes Gimeg Pays-Bas B.V. déclare que l'appareil MW-100 applique à toutes les exigences de base et autres règlements pertinents énumérés dans la directive européenne sur la compatibilité électromagnétique (2004/108/EC) et la directive basse tension (2014/35/EU). Si vous avez besoin d'une déclaration de conformité complète, vous pouvez contacter l'adresse indiquée au dos de ce manuel.

ENGLISH

Installation et fonctionnement

Thank you for purchasing the single tube washing machine.

- Please read these instructions carefully in order to operate the machine properly.
- Keep this manual handy for further reference.

Washing capacity		
Outer dimension	395*395*540 mm	350*360*515
Weight	5 kg	5 kg
CLASS:	IPX4	

Name of Parts

1. Wash timer knob
2. Pulsator
3. Wash tub
4. Base
5. Power cord
6. Drain hose
7. Lid
8. Water supply port

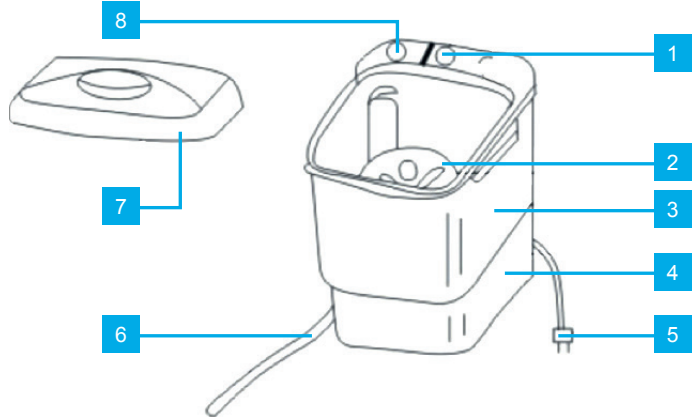

Accessories

1. Water supply hose
2. Owner's manual
3. Drain hose

Installation and Operation

Before Wash

1. Place the machine on a firm and flat floor (allow most oblique angle to 2°). If the machine is not leveled, the machine may make a big vibration and noise.
2. Suspend the drain hose on the hose hook at the right side of the machine. Just lay the drain hose down when you want to discharge the water.
3. Set the water supply hose. Connect one rubber packing of the water supply hose to the end of tap, connect the other one to the water supply port on the machine.
4. Plug the power cord into the socket. In case of the machine with two conductor power cord, be sure to connect the ground wire to a proper ground. Never connect the earth wire to a gas pipe, a tap water pipe, a phone wire and lightning rod.
5. Check the laundry. According to the indication of the items, confirm whether it can be washed or not.

The following are those that cannot be washed.

- Blanket
- Clothes with oil, solvent sand chemicals
- Cloth shoes, etc.

Washing Guide

1. Put the laundry into the wash tub. Turn the tap, let water into the tub according to the amount of clothing to be washed (The marks H.M.L. in the inner tub are high, medial and low water level).
2. Add proper amount of detergent. If the amount of detergent is too much, the laundry can't be rinsed sufficiently. So please add proper amount of detergent.
3. Turn the 'wash Timer' knob to the desired wash time clock wise; the washing action will begin. Set the washing time according to how the laundry soiled or its amount. Normally, the time for low soiled laundry is around 8 minutes, while it's more than 12 minutes for extremely soiled laundry.
4. After washing is completed, drain the water by laying down the drain hose. Twist the laundry and prepare for rinsing.
5. The washing machines have vents, which should not be blocked in order to prevent overheating.

Rinsing Guide

1. Suspend the drain hose again, put dry laundry into the tub, and then let water flow into dry tub at the proper level.
2. Set the rinsing time by turning the washing timer. Normally, the rinsing time is set to around 5 minutes.
3. After rinsing is completed, drain the water by laying down the drain hose and twist the laundry.
4. Repeat the above steps 2 to 3 times.

Maintenance

1. Remove the power cord after washing
2. Wipe the washer clean and dry with a soft cloth.
3. Must clean tubs after bleaching or starching, otherwise, some deposit will be created.
4. Removal of lint filters for cleaning.

Guidance for safety and durability

1. Be sure to remove things such as keys, pins and coins from the laundry.
2. Wash oily or dyed laundry separately.
3. Wash fuzzy laundry by turning it inside out.
4. Wash delicate clothes, wrapping them in any protective cover.
5. Turn the insides of jeans with metal buttons or fasteners and trousers that are easy to catch lints out.
6. Do not expose the washing machine to direct sun light or rain.
7. Do not install the washing machine around a damp place.
8. Do not sprinkle water over the switches.
9. When plugging out the power cord, do not hold the wire.
10. Have children stay away from the washing machine.
11. Keep the washing machine away from fire or heat sources.
12. Do not wipe the machine with the volatile material, gasoline, etc.
13. Let water drain away from the drain hose thoroughly.
14. Do not pour water with temperature over 50 degrees water into the tub.
15. Broken- power cord must be removed by the specialist.
16. This appliance is not intended for use by persons (including children) with reduced physical sensory or mental capabilities, or lack of experience and knowledge, unless they have been given supervision or instruction concerning use of the appliance by a person responsible for their safety.

Troubleshooting

Problem	Checkup
No Washing	Power failure? Fuse blown? Whether the power cord is connected to the socket properly? Switch the timer?
No Drain	Is the drain hose kept down? Is the drain hose twisted or the threshold too high? Is the drain hose frozen?
Washing is forceless	Are the clothes too much? Is the V belt too loose? Is the voltage too low?

Electronic Timer

- Brown
 - Yellow
- Capacitor**
- Gray
- Motor**
- Green Yellow
 - Light Blue
- Fuse**
- Brown
 - 220 V
 - 60 Hz

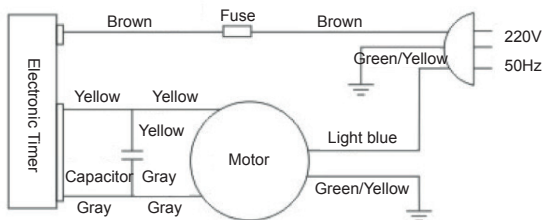

Caution: Before checking trouble or repairing, unplug and touch both the plug pin and the earth wire to prevent the breakdown by the static electricity.

**Recycling**

This product bears the selective sorting symbol for waste electrical and electronic equipment. This means that this product must be handled pursuant to European Directive 2002/96/EC in order to be recycled or dismantled to minimize its impact on the environment. For further information, please contact your local or regional authorities. Electronic products not included in the selective sorting process are potentially dangerous for the environment and human health due to the presence of hazardous substances.

Declaration of conformity

Hereby Gimeg Nederland B.V. declares that the device MW-100, applies all basic requirements and other relevant regulations listed in the European directive for electromagnetic compatibility (2004/108/EC) and low voltage directive (2014/35/EU). If you require a full declaration of conformity, you can contact the address listed on the backside of this manual

DEUTSCH

Algemene veiligheidsinstructies

Vielen Dank für den Kauf dieser Einrohr-Waschmaschine.

- Bitte lesen Sie sich diese Anleitung gründlich durch, um einen korrekten Betrieb der Maschine zu gewährleisten.
- Bewahren Sie diese Anleitung für späteres Nachschlagen griffbereit auf.

Waschkapazität

Außenmaße 395*395*540 mm 350*360*515

Gewicht 5 kg 5 kg

KLASSE: IPX4

Bezeichnungen der Einzelteile

1. Schalter Zeiteinstellung
2. Pulsator
3. Waschbehälter
4. Unterteil
5. Stromkabel
6. Ablaufschlauch
7. Abdeckung
8. Wasseranschluss

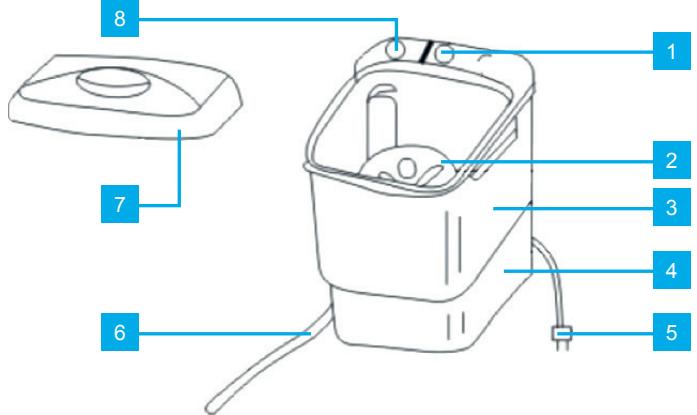

Zubehör

1. Wasseranschlussschlauch
2. Bedienungsanleitung
3. Ablaufschlauch

Installatie en gebruik

Vor dem Waschen

1. Stellen Sie die Maschine auf einen festen und ebenen Untergrund (toleriert wird eine maximale Schräge von 2 Grad). Steht die Maschine nicht gerade, kann sie stark rütteln und lärmern..
2. Hängen Sie den Ablaufschlauch an den Schlauchhaken an der rechten Seite der Maschine. Legen Sie den Ablaufschlauch beim Wasserabfluss einfach nieder.
3. Schließen Sie den Wasserversorgungsschlauch an. Schließen Sie einen Gummianschluss des Schlauchs an den Wasserhahn und den anderen an den Wasseranschluss der Maschine an..
4. Schließen Sie das Stromkabel an die Steckdose an. Sollte die Maschine über zwei Kabel verfügen, vergewissern Sie sich, dass das Erdungskabel korrekt geerdet ist. Schließen Sie das Erdungskabel niemals an ein Gasrohr, eine Wasser-, oder Telefonleitung oder einen Blitzableiter an.
5. Gehen Sie die Wäsche durch. Legen Sie je nach Angabe für die Kleidungsstücke fest, ob sie gewaschen werden können oder nicht.

Die folgenden können nicht gewaschen werden.

- Decken
- Kleidungsstücke mit Öl, Lösungsmitteln, Sand, Chemikalien
- Stoffschuhe usw.

Waschanleitung

1. Legen Sie die Wäsche in den Waschbehälter. Öffnen Sie den Hahn und lassen Sie je nach Menge der Wäsche Wasser in den Behälter laufen (Die Markierungen H.M.L. im Innern des Behälters stehen für hohen, mittleren und niedrigen Wasserstand).
2. Fügen Sie die nötige Menge an Waschmittel hinzu. Bei zu viel Waschmittel kann die Wäsche nicht ausreichend gespült werden. Achten Sie deshalb bitte auf die richtige Menge an Waschmittel.
3. Drehen Sie den "Wash Timer"-Drehknopf im Uhrzeigersinn zur gewünschten Dauer; der Waschvorgang beginnt. Legen Sie die Waschkdauer je nach Schmutzgrad oder Wäschemenge fest. Für gewöhnlich reichen 8 Minuten für leicht verschmutzte Wäsche aus, während mehr als 12 Minuten für stark verschmutzte Wäsche angebracht sind.
4. Lassen Sie das Wasser nach beendetem Waschvorgang abfließen, indem Sie den Abflussschlauch ablegen. Drehen Sie die Wäsche und bereiten Sie das Spülen vor.
5. Waschmaschinen verfügen über Luftöffnungen, welche zur Vermeidung von Überhitzung nicht verstopft werden sollten.

Spülanleitung

1. Hängen Sie den Ablaufschlauch erneut auf, legen Sie trockene Wäsche in den Behälter und lassen Sie darauf Wasser bis zur richtigen Höhe in den trockenen Behälter fließen.
2. Legen Sie die Spülzeit mit dem Zeit-Drehknopf fest. Für gewöhnlich beträgt die Spülzeit etwa 5 Minuten.
3. Lassen Sie nach dem Spülen das Wasser abfließen, indem Sie den Ablaufschlauch ablegen, und drehen Sie die Wäsche.
4. Wiederholen Sie die o.g. Schritte 2 bis 3 Mal.

Wartung

1. Entfernen Sie das Stromkabel nach dem Waschen.
2. Wischen Sie den Waschbehälter aus und trocknen Sie ihn mit einem weichen Tuch.
3. Nach Bleichen oder Stärken müssen die Behälter gereinigt werden, da sich sonst Rückstände bilden.
4. Entfernen Sie die Mullfilter vor der Reinigung.

Leitlinien für Sicherheit und Haltbarkeit

1. Vergewissern Sie sich, dass Gegenstände wie Schlüssel, Klammern und Münzen aus der Wäsche entfernt wurden.
2. Waschen Sie ölverschmierte oder eingefärbte Wäsche separat.
3. Waschen Sie fusselige Wäsche auf links.
4. Waschen sie empfindliche Stoffe in einer Schutzhülle.
5. Waschen Sie Jeans mit Metallknöpfen oder -verschlüssen und Hosen, die leicht verfusseln, auf links.
6. Setzen Sie die Waschmaschine nicht direkter Sonnenstrahlung oder Regen aus.
7. Installieren Sie die Waschmaschine nicht an einem feuchten Ort..
8. Spritzen Sie kein Wasser auf die Schalter.
9. Halten Sie beim Herausziehen des Steckers nicht das Kabel.
10. Halten Sie Kinder von der Waschmaschine fern.
11. Halten Sie die Waschmaschine von Feuer- oder Hitzequellen fern..
12. Wischen Sie die Maschine nicht mit brennbarem Material wie Benzin o.ä.
13. Lassen Sie das Wasser gründlich aus dem Ablaufschlauch laufen..
14. Geben Sie kein Wasser mit einer Temperatur von über 50 Grad in den Behälter.
15. Ein defektes Stromkabel muss von einem Fachmann ersetzt werden..
16. Dieses Gerät ist nicht geeignet zur Bedienung durch Personen (einschließlich Kindern) mit verminderten körperlichen und mentalen Fähigkeiten oder eingeschränkter Sinneswahrnehmung oder Mangel an Erfahrung und Kenntnissen, es sei denn, sie werden durch eine für ihre Sicherheit verantwortliche Person beaufsichtigt oder die Benutzung des Geräts wurde ihnen von jener Person erklärt.

Problemen oplossen

Problem	Überprüfung
Wäscht nicht	Stromausfall? Sicherung durchgebrannt? Ist das Stromkabel richtig an die Steckdose angeschlossen? Ist der Ablaufschlauch gefroren?
Kein Abfluss	Zu viel Wäsche im Behälter? Ist der Ablaufschlauch verbogen oder die Schwelle zu hoch? Ist der Ablaufschlauch gefroren?
Waschvorgang säubert die Wäsche nicht	Zu viel Wäsche im Behälter? Ist der Antriebsriemen zu lose gespannt? Ist die Spannung zu niedrig?

Elektronische Zeiteinstellung

- Braun
 - Gelb
- Kondensator
- Grau
- Motor
- Grün / Gelb
 - Hellblau
- Sicherung
- Braun
 - 220 V
 - 60 Hz

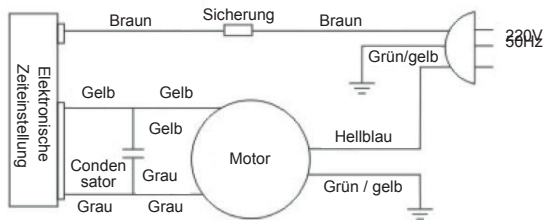

Vorsicht: Ziehen Sie zur Verhinderung einer Beschädigung durch Reibungselektrizität vor Problemüberprüfungen oder Reparaturen den Stecker und das Erdungskabel und berühren Sie das Kabel als auch den Steckerstift.



Richtige Einweg-Methode von dieses Produktes.

Diese Kennzeichnung zeigt an, dass dieses Gerät EU-weit nicht zusammen mit Hausmüll entsorgt werden sollte (2012/19/EU). Zur Vermeidung von möglichen Umwelt- oder Gesundheitsschäden durch unkontrollierte Abfallentsorgung recyceln Sie es verantwortungsvoll zur Förderung einer nachhaltigen Wiederverwendung von Rohstoffen. Nutzen Sie bitte Rückgabe- und Sammelsysteme oder wenden Sie sich an den Einzelhändler, bei dem sie das Gerät erworben haben, um es zurückzugeben. So kann das Gerät umweltschonend recycelt werden.

Konformitätserklärung

Hiermit erklärt die Firma Gimeg Nederland B.V., dass sich das Gerät MW-100 in Übereinstimmung mit den grundlegenden Anforderungen, der europäischen Richtlinie für elektromagnetische Verträglichkeit (2004/108/EC) und der Niederspannungsrichtlinie (2014/35/EU) befindet. Brauchen Sie eine völlige Konformitätserklärung, bitte nehmen Sie Kontakt auf mit die Adresse am Rückseite diese Bedienungsanweisung

mestic®

Importer:
Gimeg Nederland B.V.
Strijkviertel 27
3454 PH De Meern
The Netherlands